

| PERSONE | D DIAMETRO INTERNO | H ALTEZZA TOTALE | HI ALTEZZA INGRESSO | HO ALTEZZA USCITA | Ø IN | Ø OUT | CAPACITÀ | PESO |
|---------|--------------------------|------------------------|---------------------------|-------------------------|------|-------|----------|------|
| N. | mm | mm | mm | mm | mm | mm | litri | Kg |
| *5 | 950 | 1450 | 1300 | 1270 | 100 | 100 | 750 | 40 |
| *7 | 1060 | 1550 | 1400 | 1370 | 100 | 100 | 1060 | 48 |
| *9 | 1200 | 1550 | 1400 | 1370 | 100 | 100 | 1380 | 61 |
| 11 | 1200 | 1600 | 1385 | 1355 | 125 | 125 | 1530 | 72 |
| 13 | 1400 | 1740 | 1525 | 1495 | 125 | 125 | 2300 | 95 |
| 16 | 1600 | 1650 | 1435 | 1405 | 125 | 125 | 2820 | 95 |
| 20 | 1600 | 1900 | 1685 | 1655 | 125 | 125 | 3330 | 110 |
| 25 | 1600 | 2200 | 1985 | 1955 | 125 | 125 | 3930 | 170 |
| 30 | 1800 | 2100 | 1865 | 1835 | 125 | 125 | 4670 | 195 |
| 35 | 1800 | 2400 | 2165 | 2135 | 125 | 125 | 5430 | 220 |
| 40 | 1800 | 2700 | 2465 | 2435 | 125 | 125 | 6190 | 240 |
| 40 | 2000 | 2250 | 2015 | 1985 | 125 | 125 | 6230 | 240 |
| 50 | 2000 | 2700 | 2465 | 2435 | 125 | 125 | 7650 | 290 |

(*) Modello impilabile

Dimensionamenti suscettibili di modifiche in base a disposizioni delle autorità locali competenti

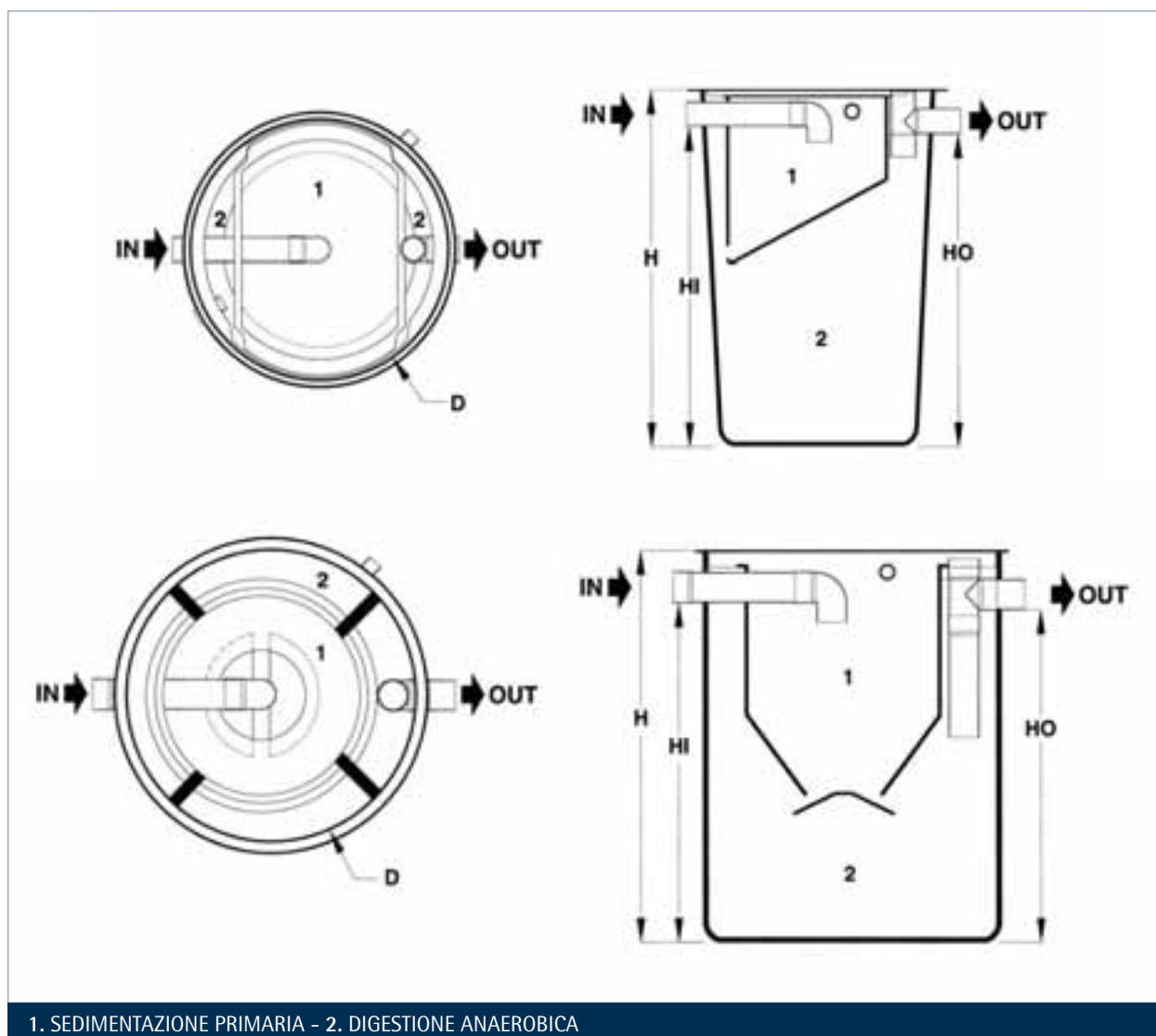

1. SEDIMENTAZIONE PRIMARIA - 2. DIGESTIONE ANAEROBICA